

DIAGRAMA COBERTURA
ESCALA 1/125

PLANTA 2º SUBSOLO
ESCALA 1/125
ÁREA=232,05 m²

PROJETO : ARQUITETÓNICO - 1ª ETAPA
03/06

CONTEÚO : PLANTA 2º SUBSOLO, DIAGRAMA DE COBERTURA E PERFILES

LOCAL: RUA JOSÉ BERNARDO, S/N

LOTAMENTO: COUNTRY CLUB

MACROZONAMENTO: ZAR

PROPRIETÁRIO: TRIBUNAL REGIONAL TRABALHO-3ª REGIÃO

USO PERMITIDO: GRUPO 04

LOTES: QUADRA

PROPRIETÁRIO: UNIAO FEDERAL

TRIBUNAL REGIONAL TRABALHO-3ª REGIÃO

SITUAÇÃO SEM ESCALA:

DECLARO QUE A APROVAÇÃO DO PROJETO NÃO IMPLICA RECONHECIMENTO POR PARTE DO PROPRÍETÁRIO DO TERRENO DO BEM DE OBRIGADO SE OBRIGA A NÃO PERMITIR NA REDE DE ESGOTO

DESE: MARIA LUIZA FRANCO LIMA DE FARIAS

PROJETO: RICARDO OLIVEIRA MARQUES

ÁREAS: 42340,09 m²

ÁREA DE CONSTRUÇÃO: 3238,76 m²

ÁREA DE PROJETO: 1849,27 m²

ÁREA ÚTIL: 2081,73 m²

TAXA DE OCUPAÇÃO: 43,60 %

ÁREA PERMUTÁVEL: 1902,88 m²

TAXA DE PERMUTABILIDADE: 44,90 %

COCIENTE DE APROVEITAMENTO: 0,58

COBERTURA: 44,90 %

COBERTURA: 44,90 %

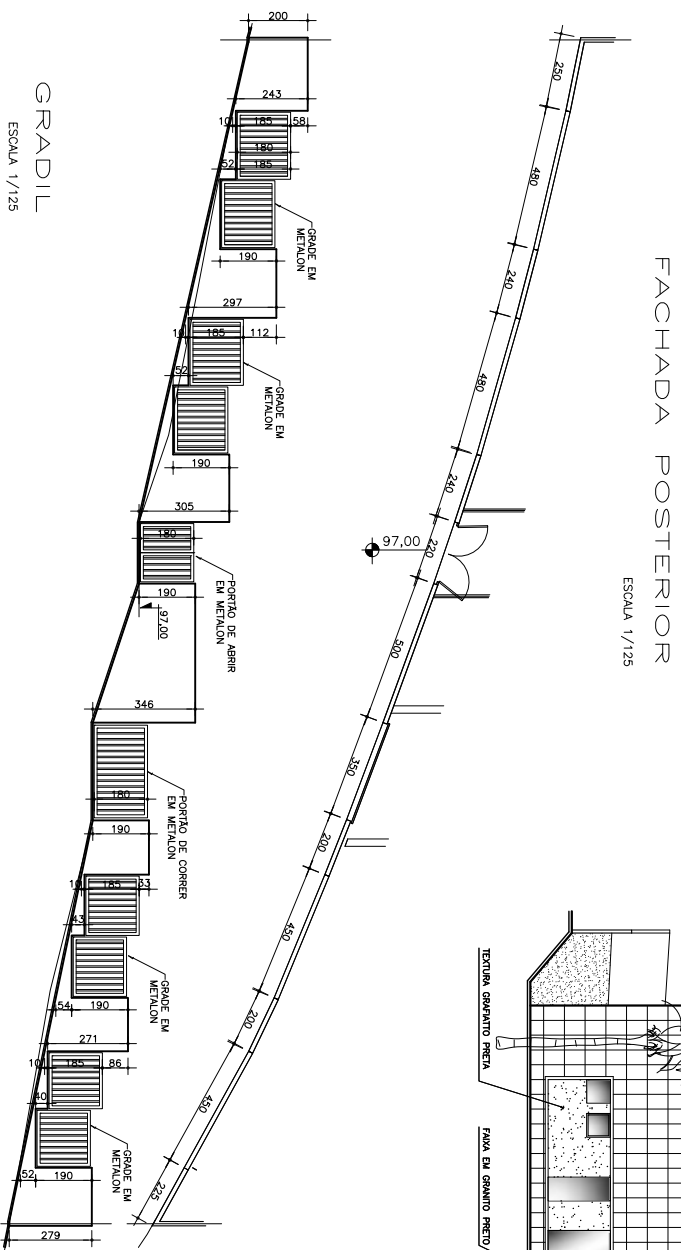
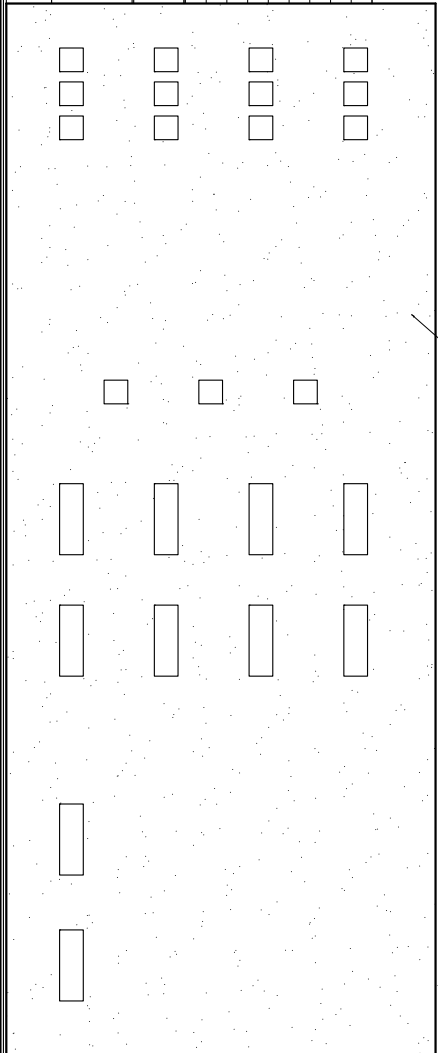
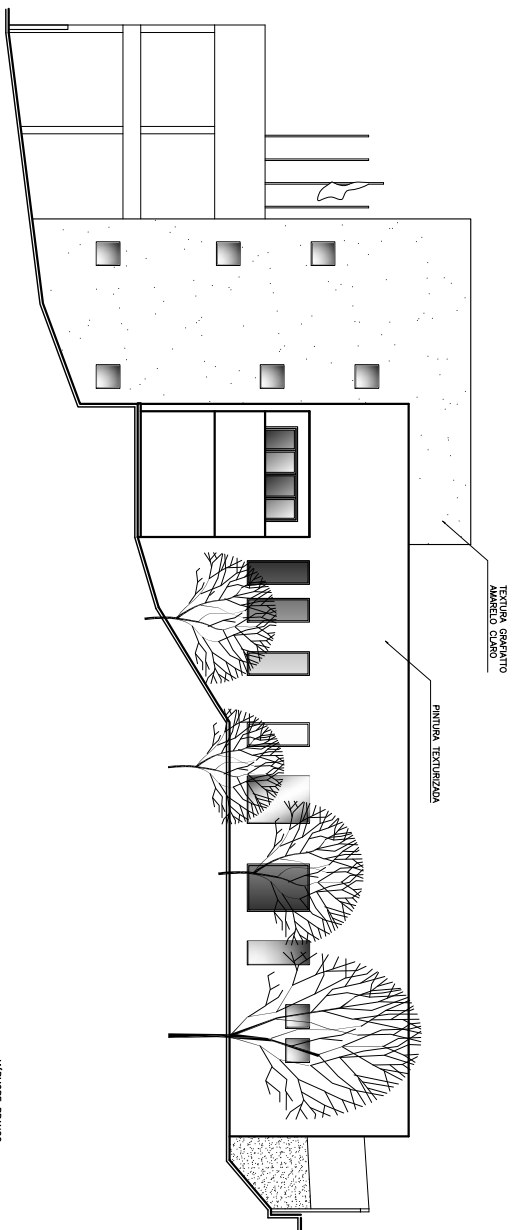
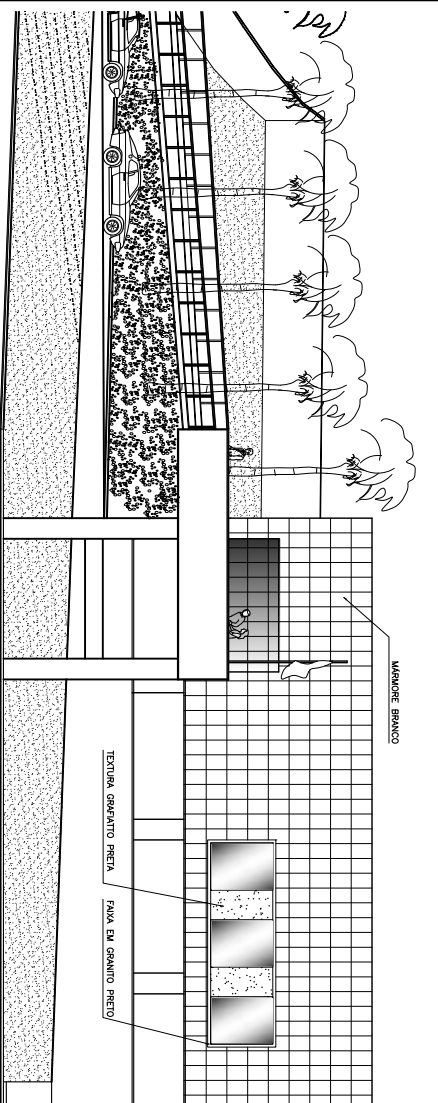

GRADIL
ESCALA 1/125

FACHADA OESTE
ESCALA 1/125

FACHADA PRINCIPAL
ESCALA 1/125

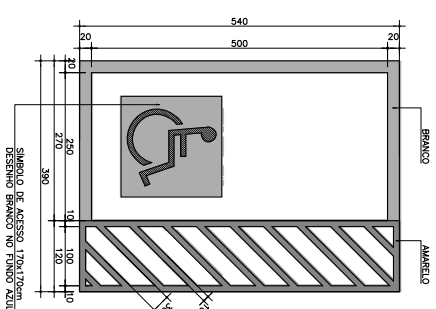

DETALHE PINTURA
VAGA ADAPTADA
SEM ESCALA

PROJETO : ARQUITETONICO - 1ª ETAPA

CONTEM : FACHADAS PRINCIPAL, POSTERIOR, OESTE E GRADIL

06/06

LOCAL: RUA JOSÉ BERNARDO, S/N

LOTAMENTO: COUNTRY CLUB

LOTE: QUADRA

MACROZONAMENTO: ZAR

USO PERMITIDO: GRUPO 04

PROPRIETÁRIO: TRIBUNAL REGIONAL TRABALHO - TERCEIRA REGIÃO

SITUAÇÃO SEM ESCALA:

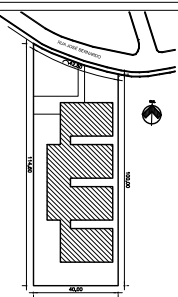

DECLARO QUE A APROVAÇÃO DO PROJETO NÃO IMPLICA RECONHECIMENTO POR O PROPRIETÁRIO SE SOBREVIER A NÃO PERMITIR NA REDE DE ESGOTO

PROPRIETÁRIO: UNIAO FEDERAL

TRIBUNAL REGIONAL TRABALHO - 3ª REGIÃO

| ÁREAS: | |
|----------------------------|-------------|
| TERRENO | 42340,09 m² |
| A CONSTRUIR | 3238,76 m² |
| TOTAL DE CONSTRUÇÃO | 3238,76 m² |
| DA PROJEÇÃO | 1849,27 m² |
| A DESCONHAR | 1157,03 m² |
| ÁREA LIVRE | 2081,73 m² |
| TAXA DE OCUPAÇÃO | 43,60 % |
| ÁREA PERMITEVEL | 1902,88 m² |
| TAXA DE PERMITEVEL | 44,90 % |
| CORRENTE DE APROVEITAMENTO | 0,58 |

DEP. MUN. LUIZ FRANCISCO LIMA DE FARIAS
PROFESSOR

RICARDO OLIVEIRA MARQUES
DEP. MUN.

REGISTRO DE OBRAS
CREA Nº 44.795/D-MG

CARTINHOS: